

AE-FL03-0306

Detalle constructivo sistema **weber.therm flex** acabado acrílico

Alféizar pétreo

OBRA NUEVA

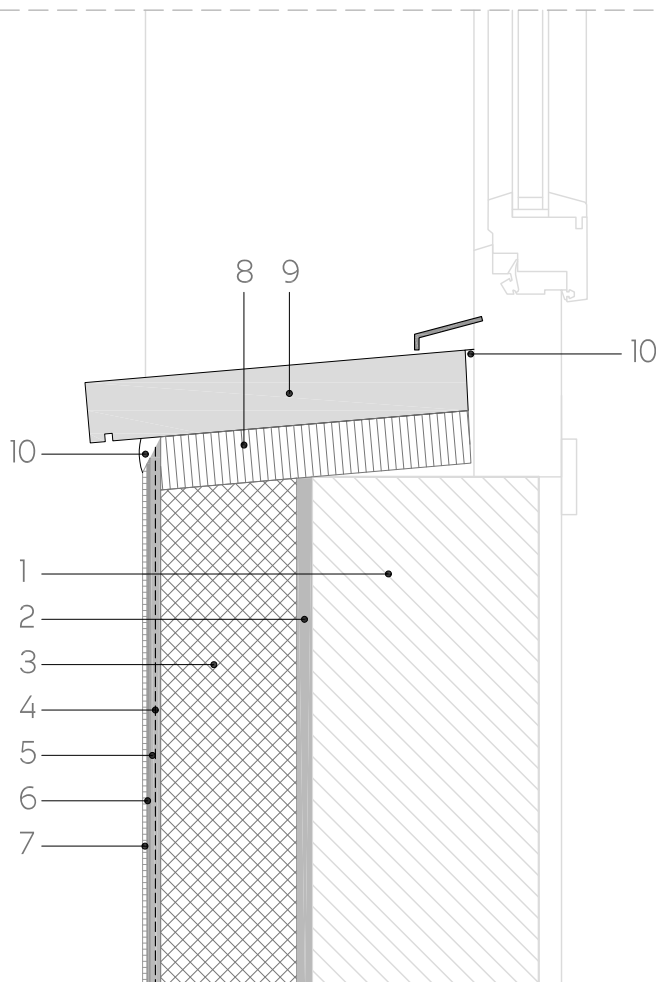

esc. 1/5

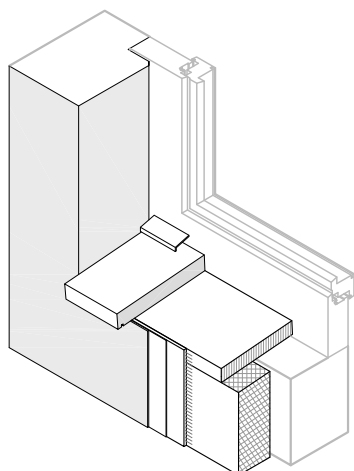

1. Soporte
2. Mortero polimérico adhesivo
weber.therm dispersionskleber (e=5-12 mm)
3. Aislante **weber.therm placa EPS** (e=30-250 mm)
4. Malla de refuerzo de fibra de vidrio **weber.therm malla 160**
5. Mortero polimérico de regulación
weber.therm armierungsspachtel (e=4-5 mm)
6. Imprimación de fondo y regulador de absorción **weber CS**
7. Revestimiento de acabado **weber.tene** (e=2-3 mm)
8. Placa aislante XPS
9. Alféizar de piedra
10. Sellado **weber flex P100**

NOTA:
El detalle representado debe ser analizado y estudiado para la aplicación concreta del mismo, teniendo en cuenta, además, que el soporte del sistema es una representación esquemática. Weber no se hace responsable del empleo inadecuado de sus sistemas y queda excluida de toda responsabilidad jurídica al respecto.

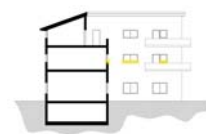

 Línea consulta 900 35 25 35

 info@weber.es

 www.weber.es

Síguenos en :



@SGweberES



SGweberES

AE-FL03-0306

Detalle constructivo sistema **weber.therm flex** acabado acrílico

Alféizar pétreo

REHABILITACIÓN

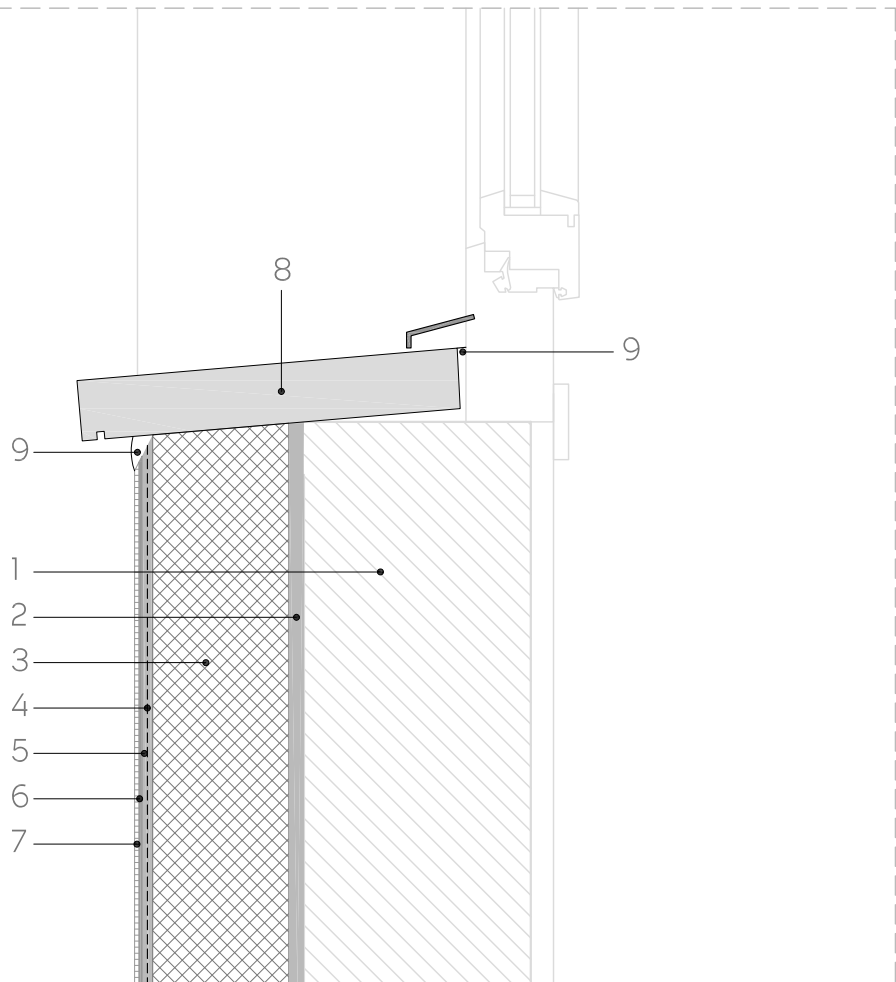

esc. 1/5

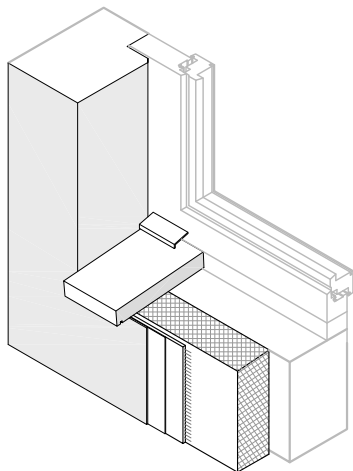

1. Soporte
2. Mortero polimérico adhesivo
weber.therm dispersionskleber (e=5-12 mm)
3. Aislante **weber.therm placa EPS** (e=30-250 mm)
4. Malla de refuerzo de fibra de vidrio **weber.therm malla 160**
5. Mortero polimérico de regulación
weber.therm armierungsspachtel (e=4-5 mm)
6. Imprimación de fondo y regulador de absorción **weber CS**
7. Revestimiento de acabado **weber.tene** (e=2-3 mm)
8. Alféizar de piedra
9. Sellado **weber flex P100**

NOTA:
El detalle representado debe ser analizado y estudiado para la aplicación concreta del mismo, teniendo en cuenta, además, que el soporte del sistema es una representación esquemática. Weber no se hace responsable del empleo inadecuado de sus sistemas y queda excluida de toda responsabilidad jurídica al respecto.



 Línea consulta 900 35 25 35

 info@weber.es

 www.weber.es

Síguenos en :

 @SGweberES  SGweberES

 **weber**
SAINT-GOBAIN